

ВВЕДЕНИЕ

Просим внимательно прочитать данное пособие, которое содержит практические советы для оптимального использования вашей машины.

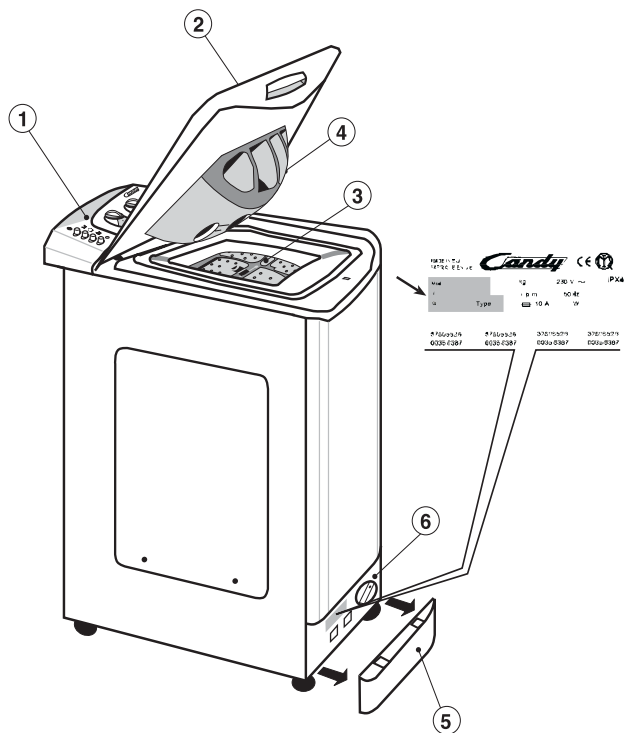

- 1.- ПАНЕЛЬ
- 2.- КРЫШКА
- 3.- БАРАБАН
- 4.- КЮВЕТА ДЛЯ СТИРАЛЬНОГО ПРОДУКТА
- 5.- ЦОКОЛЬ
- 6.- ФИЛЬТР

Настоящие "Инструкции по эксплуатации" помогут вам решать любые вопросы при работе с машиной. Инструкции храните для последующих консультаций.

Прилагаются "Инструкции по Установке и Ремонту" для их использования при установке вашей машины и ее ремонте. Инструкции необходимы также в случае аварии, для отбора белья к стирке, учитывая знаки на этикетках белья, и при обработке особых пятен.

При обращении в центр Технического Обслуживания CANDY указывайте всегда модель машины (отмеченную также в панели управления), ее номер и серию, обозначенную на карточке, которую можно найти на задней панели дверцы доступа к фильтру или в гарантийном талоне. То-есть, все, что отмечено в рамке. Сообщив эту информацию вы сможете добиться быстрого и эффективного обслуживания.

ОГЛАВЛЕНИЕ

	стр.
ГАРАНТИЯ	5
ТЕХНИЧЕСКИЕ ДАННЫЕ	6
ОТКРЫТИЕ БАРАБАНА - ЗАГРУЗКА БЕЛЬЯ	7
ЗАКЛАДКА СТИРАЛЬНОГО ПРОДУКТА	8
ПОДБОР ПРОГРАММЫ	9
ОПИСАНИЕ КОМАНД НА ПАНЕЛИ	10
ТАБЛИЦА ПРОГРАММ	13

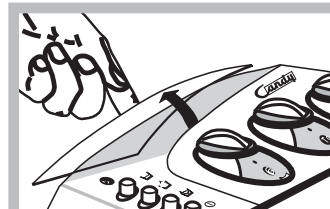

Прикрепить к держателю прилагаемую самоклеющуюся этикетку, на своем языке, в свою очередь, держатель ввести в задний паз визира панели.

ГАРАНТИЯ

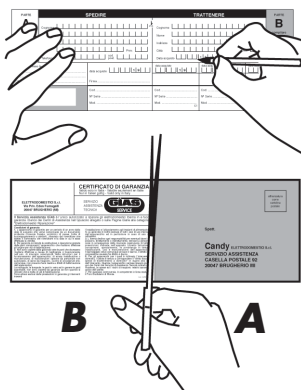

1.
В состав документации входит Гарантийный Талон.

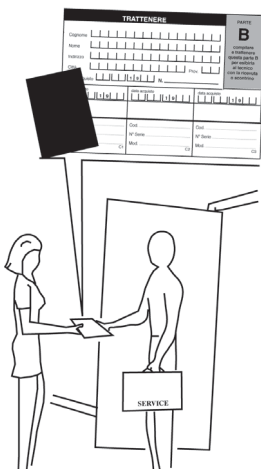

2.
Заполнить часть **В** Гарантийного Талона и сохранить ее для предъявления, при необходимости ремонта, Центру Технического Обслуживания вместе с чеком, выданным продавцом при покупке машины.

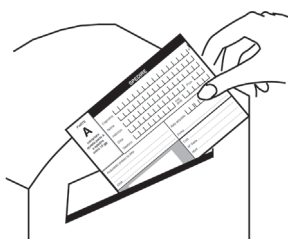

3.
Не забудьте отправить часть **А** Гарантийного Талона в 15-дневный срок после покупки для принятия вашей машины на учет.

ТЕХНИЧЕСКИЕ ДАННЫЕ

CTS 80T

Вес сухого белья	кг	4,5
Напряжение	V	230
Мощность при стирке	W	175
Мощность при центрифугировании	W	300
Мощность при отсосе воды	W	30
Мощность Сопротивления	W	1.850
Максимальная Потребляемая Мощность	W	2.200
Амперы в предохранителе сети	A	10
Давление воды	Мра	0,05 мин. 0,8 мах.
Обороты при центрифугировании.	об/мин	800
Расход воды (Программа 60° C)	литр	69
Расход эл/энергии (Программа 60° C)	квт/час	1,05
Вид энергоэффективности		C

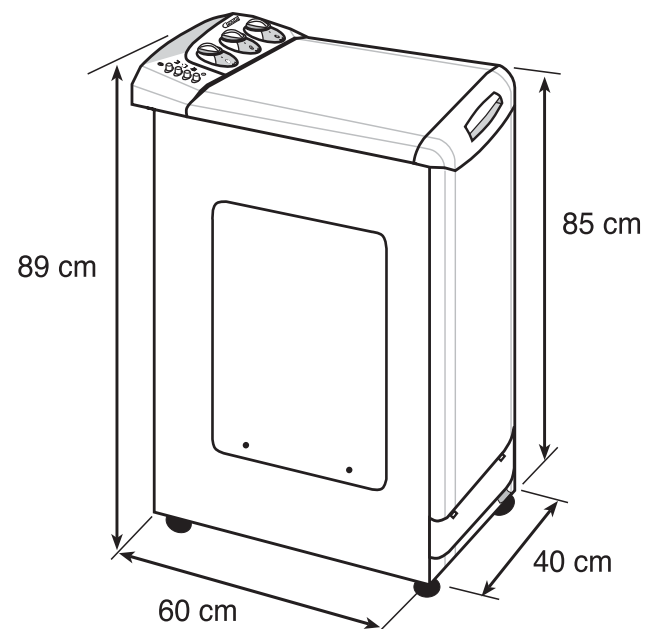

ОТКРЫТИЕ БАРАБАНА

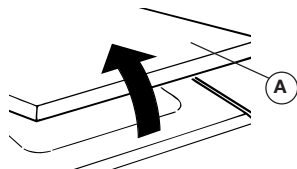

1. Поднять крышку **A** и открыть ее полностью. Затем открыть барабан, как указано на рисунке:

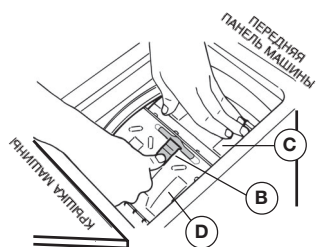

2. Нажать на клапан **B** и не отпуская его нажать на переднюю дверцу **C**, чтобы раскрылись обе дверцы **C** и **D**.

3. Открыть заднюю дверцу **D**. Открыть переднюю дверцу **C**. Заложить белье в барабан.

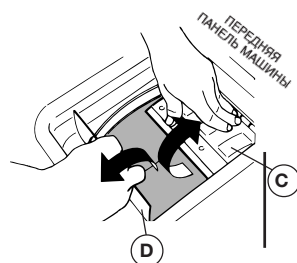

4. Опустить переднюю дверцу **C**, затем заднюю дверцу **D**, чтобы крюк передней дверцы **C** надежно вошел бы в щель. Отпустить обе дверцы.

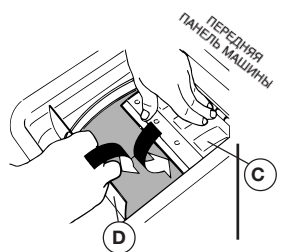

5. Убедитесь, что обе дверцы закреплены и закрыты.

ВНИМАНИЕ!
ВАЖНО ЭТУ ОПЕРАЦИЮ ПРОВЕСТИ С БОЛЬШОЙ ОСТОРОЖНОСТЬЮ, ЧТОБЫ ИЗБЕЖАТЬ ПОРЧИ БЕЛЬЯ И МАШИНЫ.

2 min.

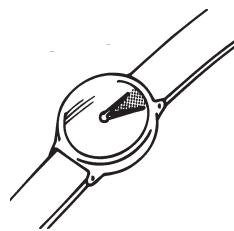

ВНИМАНИЕ!
Специальное приспособление не позволяет открыть крышку сразу после окончания стирки. После завершения центрифугирования следует подождать две минуты, прежде чем поднять крышку.

ЗАКЛАДКА СТИРАЛЬНОГО ПРОДУКТА

Кювета стирального продукта состоит из 4-х отсеков:

- Отсек I предназначен для порошкового продукта предварительной стирки. Рекомендуемое количество продукта - 60 грамм (для 4,5 кг).
- Отсек II предназначен для порошкового продукта основной стирки. Рекомендуемое количество продукта - 120 грамм (для 4,5 кг).
- Отсек \triangle предназначен для хлорки. Рекомендуемое количество - 70 см³.
- Отсек ✿ предназначен для закладки смягчителей, ароматизаторов и спецдобавок, как то: крахмала, синьки и т.д. Рекомендуемое количество - 50 см³.

В кювете стирального продукта чертой указано два уровня:

- **РЕКОМЕНДОВАНО** (нижняя черта). Указывает рекомендуемый уровень продукта для предварительной и основной стирки.
- **MAX.** Указывает максимальный уровень, который нельзя превышать.

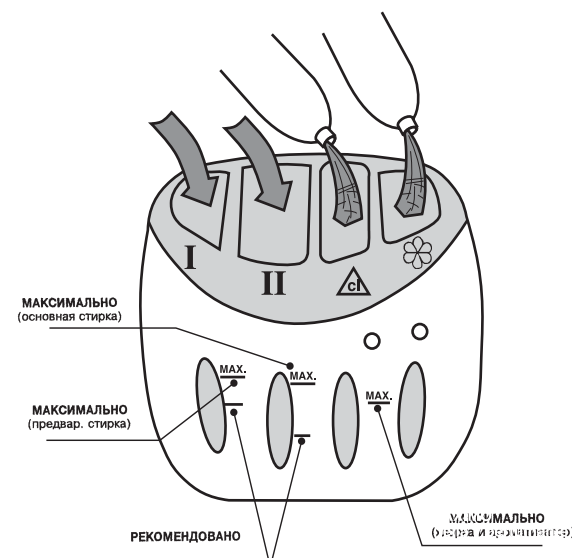

ПОДБОР ПРОГРАММЫ

ПРИ ПОДБОРЕ ПРОГРАММЫ УБЕДИТЕСЬ, ЧТО КНОПКА **ПУСК/СТОП** НЕ НАЖАТА.

Установка программы осуществляется следующим образом:

- Программа устанавливается при помощи команды (A).
Для этого необходимо обратиться к Таблице Программ.
- Подберите температуру стирки при помощи соответствующей команды.
- По соответствующим кнопкам подберите варианты операций.

ОПИСАНИЕ КОМАНД НА ПАНЕЛИ

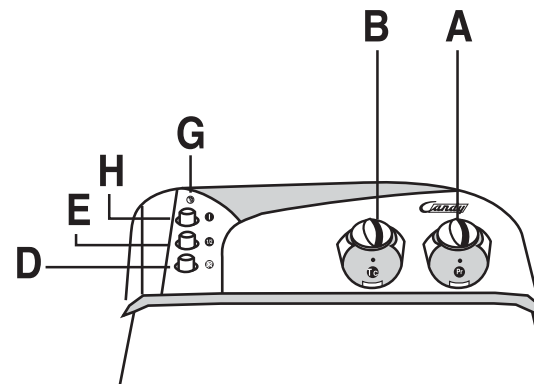

Команда подбора программ	A
Команда подбора температуры	B
Кнопка скорости центрифугирования	D
Кнопка ползагрузки.	E
Световой индикатор функционирования	G
Кнопка ПУСК/СТОП	H

А КОМАНДА ПОДБОРА ПРОГРАММ

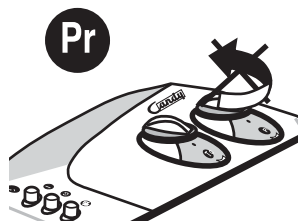

При помощи этой команды сможете подобрать желаемую программу стирки.

НИКОГДА НЕ ВРАЩАЙТЕ РЕГУЛЯТОР ПРОТИВ ЧАСОВОЙ СТРЕЛКИ, а только по часовой стрелке, и не нажимайте на кнопку ПУСК/СТОП (Н) до установки программы.

Если вы решили изменить программу во время работы машины, отключите кнопку ПУСК/СТОП, а после изменения программы вновь нажмите кнопку ПУСК/СТОП.

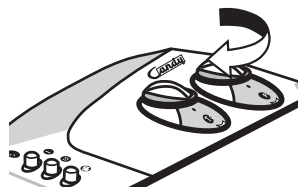

В КОМАНДА ПОДБОРА ТЕМПЕРАТУРЫ

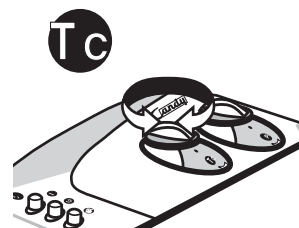

При помощи этой программы устанавливается нужная температура стирки.

Если вами выбран режим стирки без нагрева воды, совместите знак холода  с точкой-указателем.

ДОПУСКАЕТСЯ ВРАЩЕНИЕ РЕГУЛЯТОРА ТЕМПЕРАТУРЫ В ЛЮБОМ НАПРАВЛЕНИИ.

Не превышайте максимальную температуру, указанную в таблице программ для каждого режима стирки.

Д. КНОПКА СКОРОСТИ ЦЕНТРИФУГИРОВАНИЯ

850
400

Нажатием этой кнопки после последнего полоскания скорость центрифугирования уменьшается до 400 оборотов в минуту, вместо 850 оборотов в минуту.

ЗАМЕЧАНИЕ: При стирке смешанных, синтетических и нежных тканей центрифугирование происходит всегда скоростью 400 оборотов в минуту.

Е КНОПКА ПОЛЗАГРУЗКИ

1/2

1/2 Для стирки небольшого количества белья можно сократить расход воды, нажав кнопку ползагрузки 1/2, что ПОЗВОЛИТ сэкономить воду, моющее средство и электроэнергию. Дозу стирального продукта следует сократить с учетом веса белья.

ВНИМАНИЕ ! НЕ НАЖИМАЙТЕ КНОПКУ ПОЛЗАГРУЗКИ 1/2 ПРИ СТИРКЕ ЧИСТОШЕРСТЯНЫХ ИЗДЕЛИЙ И ОЧЕНЬ НЕЖНЫХ ТКАНЕЙ.

G

СВЕТОВОЙ ИНДИКАТОР ФУНКЦИОНИРОВАНИЯ

H



КНОПКА ПУСК/СТОП

ПЕРЕЧЕНЬ ПРОГРАММ

Вид ткани	Назначение программы	Макс. вес, кг.	№ программы	Выбор Т С	Загрузка моющего средства			
					I	II	△	☼
П Р О Ч. Н И	Хлопок, Лен	4,5	1 *	От холодного до ...90°	●	●	●	●
					●	●	●	●
	Хлопок, Прочные, Смешанные	3,5	3	От холодного до ...60°	●	●	●	●
	Хлопок, Смешанн.	3,5	4	От холодного до ...40°	●	●	●	●
	△ ХЛОРКА Органические пятна	—	△	—	—	●	●	●
	Хлопок	☼ / ☼	☼ / ☼	☼ / ☼	—	—	—	●
Хлопок, Лен	☼ / ☼	☼ / ☼	☼ / ☼	—	—	—	●	
С М Е Ш. С И Н Т. Т. К А Н И	Смешанные Прочные	2	5 *	От холодного до ...60°	●	●	●	●
	Синтетические (Рейон, Акрилик)	2	6	От холодного до ...60°	●	●	●	●
	Синтетические Нежные	2	7	От холодного до ...50°	●	●	●	●
					8	От холодного до ...40°	●	●
	Смешанные, синтетические нежные	☼ / ☼ Нежное полоскание	—	☼ / ☼	—	—	—	●
		☼ / ☼ / ☼ Смягчитель Нежное полоскание	—	☼ / ☼ / ☼	—	—	—	●
☼ / ☼ Слабое центрифугирование		—	☼ / ☼	—	—	—	●	
Белье без центри-фугирования.	☼ / ☼ Откачка воды	—	Z	—	—	—	●	
Оч. Н Е Ж Н. Т. К.	Синтетические (Рейон, Акрилик)	1,5	9 *	От холодного до ...40°	●	●	●	●
	Шерстяные ткани	1	10	От холодного до ...30°	●	●	●	●
	Смешанные, синтетические и нежные	—	☼ / ☼	☼ / ☼	—	—	—	●
					☼ / ☼ / ☼ Смягчитель Нежное центрифугирование	—	☼ / ☼ / ☼	—
☼ / ☼ Нежное центрифугирование	—	☼ / ☼	—	—	—	—	●	

Программа *, согласно Нормативам EN 60456.

☼ / ☼ В каждой группе режимов первые наиболее продолжительные, следовательно, обеспечивают более эффективную стирку при одинаковой температуре. Если белье не очень загрязнено или изготовлено из особо нежных тканей, установите последующие режимы.

ЗАМЕЧАНИЯ

1. При стирке очень загрязненного белья рекомендуется не загружать более 3-х кг белья.
2. При стирке в программах 1-2-3 можно автоматически отбелить белье, заложив хлорку в кювету △.
3. Программы 1, 5, 9 включают предварительную стирку.
4. Стиральная машина запрограммирована для автоматического забора смягчителя во время последнего полоскания при любых режимах работы.

КАК СДЕЛАТЬ СТИРКУ В ВАШЕЙ НОВОЙ СТИРАЛЬНОЙ МАШИНЕ CANDY НАИБОЛЕЕ ЭФФЕКТИВНОЙ

Чтобы стирка в вашей новой стиральной машине каждый день приносила наилучший результат, очень важно уметь правильно выбрать стиральный порошок.

Мы, специалисты компании Candy, регулярно тестируем различные виды стиральных порошков, представленных на рынке, чтобы оценить, какие из них отстирывают наиболее эффективно в наших стиральных машинах. Проведенные исследования показали, что один порошок всегда соответствует нашим высоким стандартам и обеспечивает великолепное отстирывание, в том числе удаление практически всех видов пятен. Кроме того, при стирке с этим порошком одежда сохраняет свой внешний вид надолго. Это объясняет, почему именно стиральный порошок Ariel получил официальное одобрение компании Candy.



для вашей стиральной машины